

700E

弁呼び径

650 ~ 1350mm

最高許容圧力 MPa

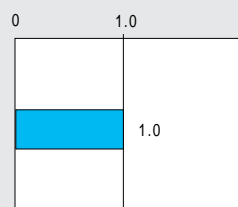

使用温度範囲

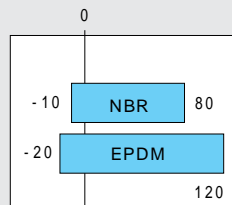

NK 日本海事協会認定品



**シンプルな構造と優れた経済性、
各種工場、プラントなど幅広い用途に活躍。**

特長

自動調芯機能を持つOリングケース

豊富なアクチュエータ

本体はシートリングで完全にカバーされ腐食の心配はありません

配管保護のために、カルシウム成分を含む薬剤を投入するラインではEPDMシートリングを推奨いたします。



700E 標準仕様

弁型式	700E	
本体形状(芯出し方法)	中心型ウェハータイプ	
弁呼び径	650、700、750、800、850、900、1000、1100、1200、1350mm	
適用フランジ規格	JIS 5K/10K	
面間寸法	弊社自主寸法	
最高許容圧力	1.0MPa	
許容弁座リーク基準	タイトシャット	
加圧方向(流れ方向)	両方向シール	
試験圧力	本体耐圧	1.5MPa(水圧試験) JIS 5Kのみ 0.75MPa
	弁座リーク	1.1MPa(水圧) JIS 5Kのみ 0.55MPa
使用温度範囲	NBR : -10℃~80℃	
	EPDM : -20℃~120℃	
連続使用温度範囲 ^{*1}	NBR : 0℃~60℃	
	EPDM : 0℃~100℃	
標準材質	本体	FC250
	弁体	FCD450(ハードクロームメッキ)、SCS13
	弁棒	SUS403
	シートリング	EPDM・NBR(下表参照)
トップフランジ	弊社自主寸法	
配管用ガスケット	不要	
塗装	ラッカープライマー(マンセルN7)	

※ 特殊仕様のためご使用の際には弊社営業担当にお問い合わせください。
 ※ 1. 連続使用温度範囲とは、1時間を超えて連続で使用する場合を示します。

700Eシートリング材質一覧

材質名	標準		受注対応可					
	EPDM	NBR	HI-NBR	W-NBR	FKM	CR	SEP	
温度範囲	許容(℃)	-20~120	-10~80	-5~80	-10~70	-10~60	-10~80	-10~60
	連続(℃)	0~100	0~60	0~60	0~60	0~50	0~60	0~50
最高使用圧力(Mpa)	1.0	1.0	1.0	1.0	1.0	1.0	1.0	
色	黒	黒	黒	白	黒	黒	白	
特徴	耐食性	○	△	△	△	◎	○	△
	耐熱性	○	○	○	△	△	△	△
	耐油性	×	○	◎	△	◎	△	×
	耐磨耗性	△	○	○	△	△	△	△
	その他							食品規格適合

記号の説明:◎……………優(使用に最適) ○……………良(使用に適する) △……………使用可 ×……………使用不可

注1) 油分の含まれる流体の場合には、EPDMは絶対に使用しないでください。

注2) 船の燃料油(FOライン)等、重油が流れる場合にはHI-NBRをご使用ください。

注3) 上記特徴に示す◎○△×は代表特性を示します。具体的な液体名や温度条件により異なりますので、弊社までお問い合わせください。

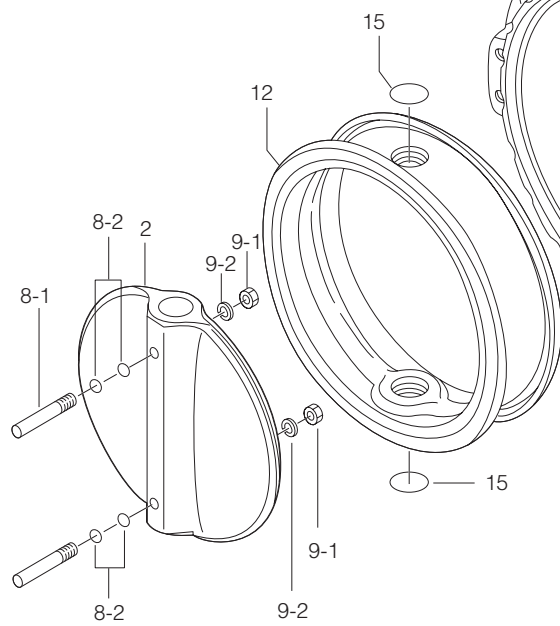
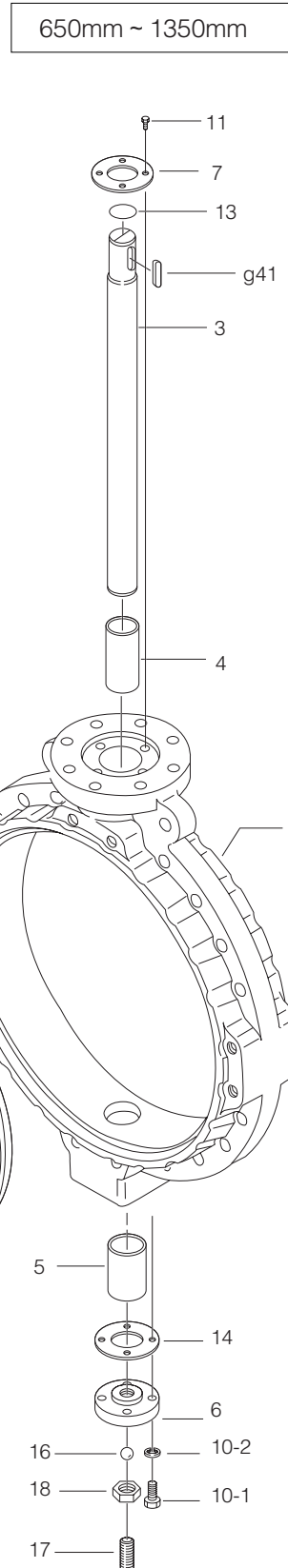
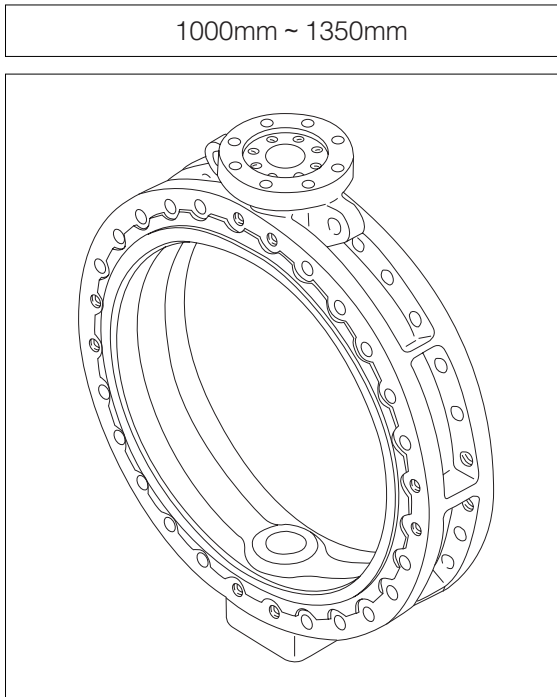

700E 弁本体部部品表

700E本体部部品表(650mm~1350mm)

品番	部品名	数量	備考
1	本体	1	
2	弁体	1	
3	弁棒	1	
4	ブッシュ	1	
5	ブッシュ	1	
6	底フタ	1	
7	押え板	1	
8-1	テーパーボルト	2	650mm~900mm
		4	1000mm~1350mm
8-2	Oリング	4	650mm~900mm
		8	1000mm~1350mm
9-1	六角ナット	2	650mm~900mm
		4	1000mm~1350mm
9-2	ばね座金	2	650mm~900mm
		4	1000mm~1350mm
10-1	六角ボルト	4	650mm~850mm
		8	900mm~1350mm
10-2	ばね座金	4	650mm~850mm
		8	900mm~1350mm
11	六角ボルト	4	650mm~850mm
		8	900mm~1350mm
12	シートリング	1	「シートリング材質一覧」参照 1000mm~1350mmは本体に焼き付け
13	Oリング	1	注2)参照
14	シートパッキン	1	
15	Oリング	2	注2)参照
16	ボール	1	
17	ホローボルト	1	
18	ロックナット	1	
g41	両丸平行キー	1	

注1)品番の前に 印 の付いている部品は、推奨交換部品です。

推奨交換部品をセットでご注文いただく場合には、「シートリングセット」とご用命ください。

但し、1000mm~1350mmのシートリングは本体に焼き付けのため、シートリング交換をご希望の際には弊社営業担当にお問い合わせください。

注2)品番13、15のOリングの材質は、品番12シートリングの材質と同じものを使用します。

700E

700E 駆動部選定表

700E

種類	型番	選定区分	呼び径 <small>上段:mm</small> <small>下段:inch</small>									
			650	700	750	800	850	900	1000	1100	1200	1350
			26	28	30	32	34	36	40	44	48	54
ウォームギヤ	2S	標準 重負荷	MGH-4	MGH-4 1/2		MGH-5		MGH-6		MGH-7		
複作動空気圧シリンダ	3A	標準 重負荷	TGA-180	TGA-200	TGA-220	TGA-250						
三相電動機	4L	標準 重負荷	LTKD-05 0.75kW /MGH-4	LTKD-05 0.75kW /MGH-5	LTKD-05 1.5kW /MGH-5	LTKD-1 1.5kW /MGH-5		LTKD-1 1.5kW /MGH-6		LTKD-1 2.2kW /MGH-7		
選定区分	標準	重負荷の各項目に全て該当しない場合										
	重負荷	以下の各項目のいずれかに該当する場合 ①流体が気体、粉体、高粘土(重油、等)スラリー ②コントロール仕様(ポジション付き) ③緊急開放弁や配管の末端弁										

700E 圧力 - 温度レーティング

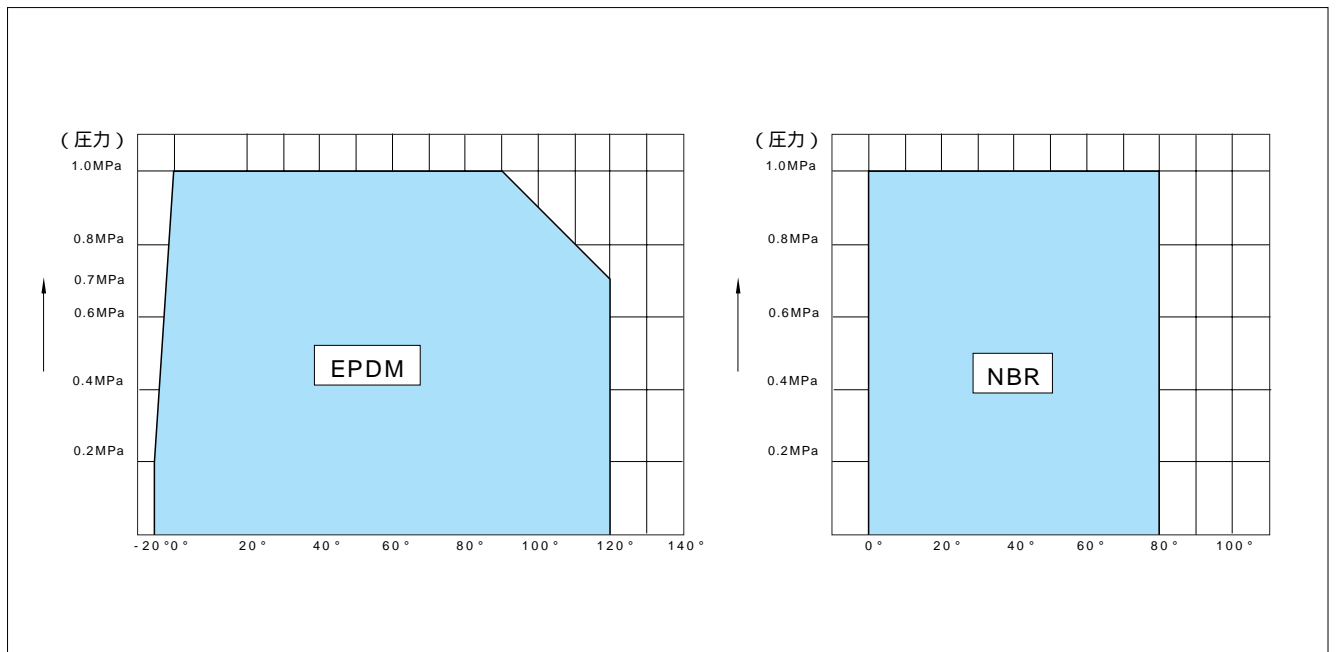

本体部 700E-02(650mm ~ 1350mm)

700E-02(650mm ~ 1350mm)

呼び径		主要寸法 (mm)														概算質量 (kg)	
mm	inch	d	D	L	H ₁	H ₂	a ₁	a ₂	d ₂	b	t ₂	t	D ₁	C ₁	N		B.H.
650	26	627	845	170	558	510	75	65	65	18	6	32	260	220	4	23	305
700	28	670	905	180	629	560	95	85	75	20	6	40	320	280	8	23	380
750	30	723	970	190	659	590	95	85	75	20	6	40	320	280	8	23	440
800	32	772	1020	200	679	620	95	85	75	20	6	40	320	280	8	23	510
850	34	822	1070	210	709	650	95	85	75	20	6	40	320	280	8	23	630
900	36	858	1120	230	759	685	95	85	75	20	6	40	320	280	8	23	705
1000	40	975	1235	250	819	745	120	110	95	24	8	45	320	280	8	23	1200
1100	44	1070	1345	280	874	820	120	110	95	24	8	45	320	280	8	23	1400
1200	48	1170	1465	300	948	880	120	110	95	24	8	45	320	280	8	23	1800
1350	54	1314	1630	330	1030	960	210	150	120	32	7	45	320	280	8	23	2100

700E 650mm ~ 900mm

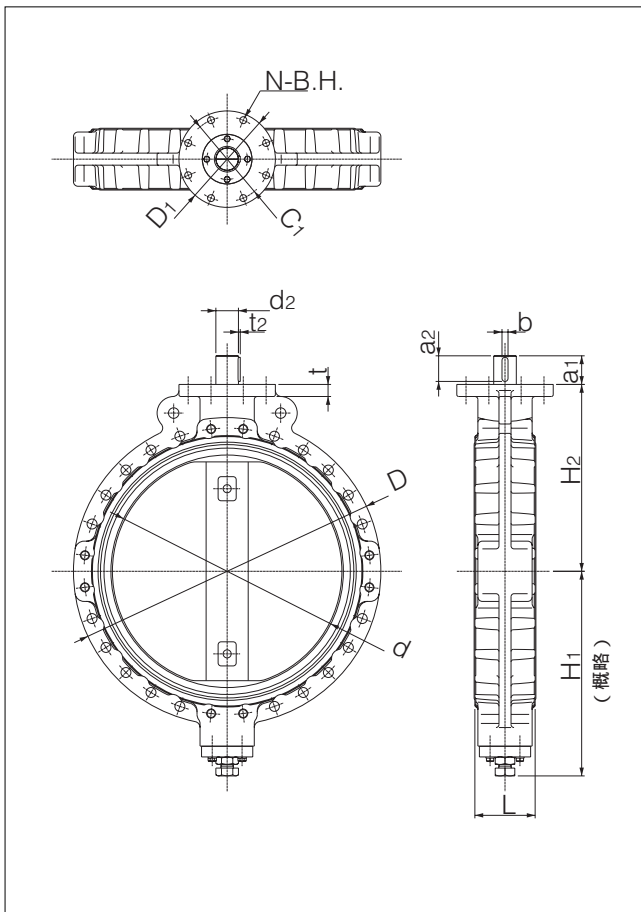

700E 1000mm ~ 1350mm

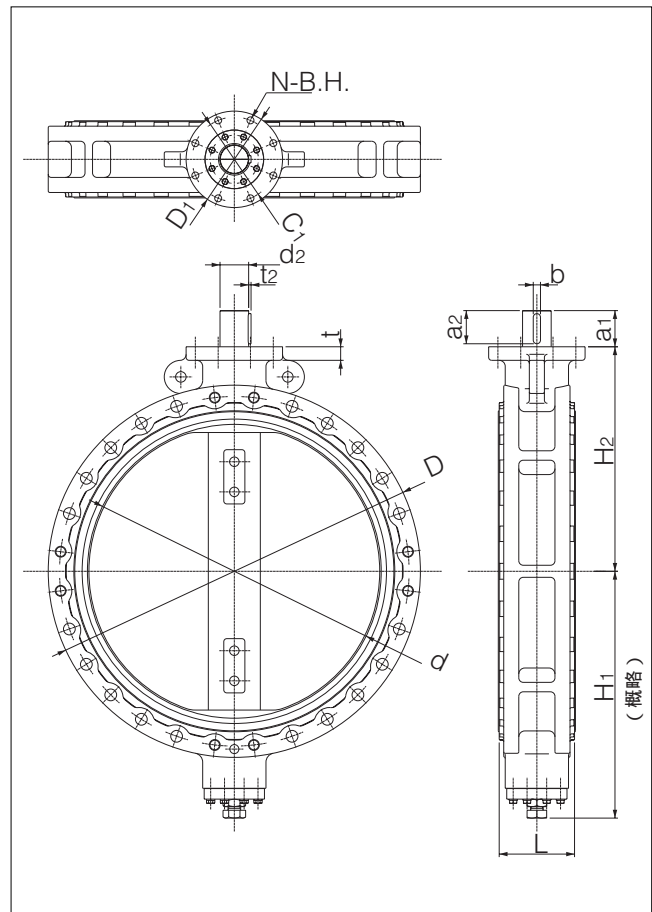

700E

ウォームギヤ式 700E-2S(650mm ~ 1350mm)

700E-2S

呼び径		主 要 寸 法 (mm)										ウォームギヤ 型式	概算 質量 (kg)
mm	inch	d	D	L	H ₁	H ₂	H ₃	E	K	F	W		
650	26	627	845	170	558	510	65	140	198	400	450	MGH-4	363
700	28	670	905	180	629	560	75	185	267	457	500	MGH-41/2	487
750	30	723	970	190	659	590	75	185	267	457	500	MGH-41/2	547
800	32	772	1020	200	679	620	75	185	267	457	500	MGH-41/2	617
850	34	822	1070	210	709	650	100	210	293	490	500	MGH-5	780
900	36	858	1120	230	759	685	100	210	293	490	500	MGH-5	855
1000	40	975	1235	250	819	745	100	210	293	490	500	MGH-6	1384
1100	44	1070	1345	280	874	820	100	210	293	490	500	MGH-6	1584
1200	48	1170	1465	300	948	880	100	210	293	490	500	MGH-6	1984
1350	54	1314	1630	330	1030	960	151	280	293	675	600	MGH-7	2330

700E-2S

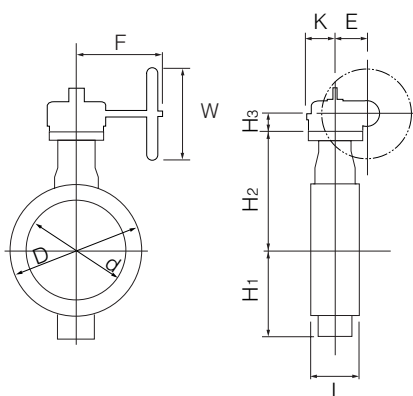

ウォームギヤ(2S)取付け方向

2SA(標準)	2SAR
2SB	2SBR

複作動空気圧シリンダ式 700E-3A(650mm~900mm)

標準選定

呼び径		主要寸法 (mm)										シリンダ型式	概算質量 (kg)
mm	inch	d	D	L	H ₁	H ₂	H ₃	A	P	f ₁	f ₂		
650	26	627	845	170	558	510	478	1053	543	130	218	TGA-180	456
700	28	670	905	180	629	560	570	1163	599	160	253	TGA-200	607
750	30	723	970	190	659	590	570	1163	599	160	253	TGA-200	667
800	32	772	1020	200	679	620	600	1248	642	160	270	TGA-220	761
850	34	822	1070	210	709	650	600	1248	642	160	270	TGA-220	881
900	36	858	1120	230	759	685	633	1381	707	160	299	TGA-250	1022

重負荷選定

呼び径		主要寸法 (mm)										シリンダ型式	概算質量 (kg)
mm	inch	d	D	L	H ₁	H ₂	H ₃	A	P	f ₁	f ₂		
650	26	627	845	170	558	510	600	1248	642	160	270	TGA-220	562
700	28	670	905	180	629	560	600	1248	642	160	270	TGA-220	637
750	30	723	970	190	659	590	633	1381	707	160	299	TGA-250	756
800	32	772	1020	200	679	620	633	1381	707	160	299	TGA-250	826

選 定 区 分	標 準	重負荷の各項目に全て該当しない場合
	重負荷	以下の各項目のいずれかに該当する場合 ①流体が気体、粉体、高粘土(重油、等)スラリー ②コントロール仕様(ポジションナ付き) ③緊急開放弁や配管の末端弁 ④空気またはガス

700E-3A

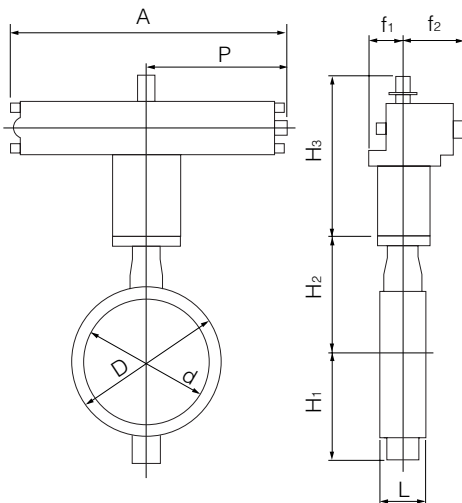

空気圧シリンダ(3A)取付け方向

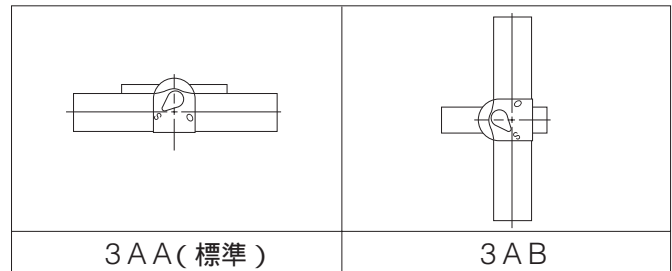

700E

三相電動式 700E-4L(650mm ~ 1350mm)

呼び径		主要寸法 (mm)											電動機型式	概算質量 (kg)
mm	inch	d	D	L	H ₁	H ₂	H ₃	E	K	F	M	P		
650	26	627	845	170	558	510	570	140	198	637	440	375	LTKD-05 0.75kW /MGH-4	515
700	28	670	905	180	629	560	640	210	293	747	440	375	LTKD-05 0.75kW /MGH-5	710
750	30	723	970	190	659	590	640	210	293	747	477	375	LTKD-05 1.5kW /MGH-5	770
800	32	772	1020	200	679	620	680	210	293	797	537	425	LTKD-1 1.5kW /MGH-5	905
850	34	822	1070	210	709	650	680	210	293	797	537	425	LTKD-1 1.5kW /MGH-5	1025
900	36	858	1120	230	759	685	680	210	293	797	537	425	LTKD-1 1.5kW /MGH-5	1100
1000	40	975	1235	250	819	745	700	210	293	762	537	425	LTKD-1 1.5kW /MGH-6	1670
1100	44	1070	1345	280	874	820	700	210	293	762	537	425	LTKD-1 1.5kW /MGH-6	1870
1200	48	1170	1465	300	948	880	700	210	293	762	537	425	LTKD-1 1.5kW /MGH-6	2270
1350	54	1314	1630	330	1030	960	700	280	293	810	540	410	LTKD-1 2.2kW /MGH-7	2650

700E-4L

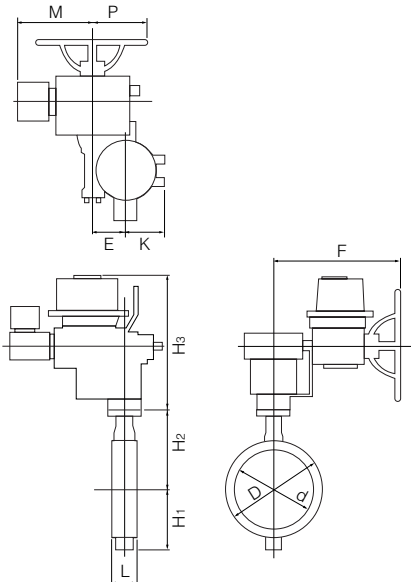

三相電動機(4L)取付け方向

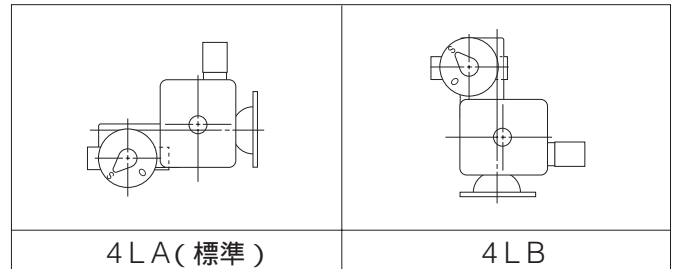

700E Cv値/压力損失係数

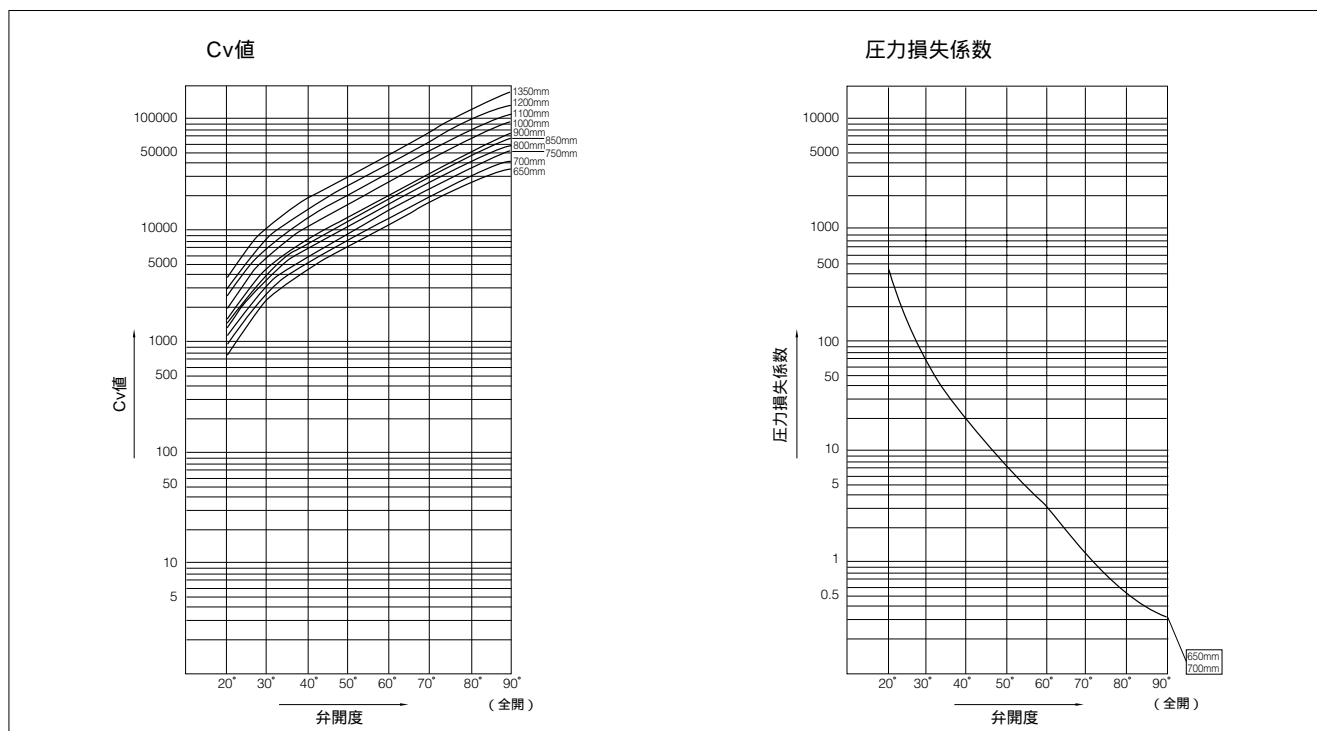

700E(650mm ~ 1350mm) Cv値

呼び径		弁 開 度							
mm	inch	20°	30°	40°	50°	60°	70°	80°	90°
650	26	817	2441	4473	7159	11013	17254	26972	32500
700	28	934	2807	5122	8152	12511	19728	30929	39000
750	30	935	3220	5965	9450	14328	22687	38260	52000
800	32	1200	3721	6791	10771	16553	26976	43316	59000
850	34	1164	4018	7516	12063	18567	29284	46350	66000
900	36	1358	4497	8298	13177	20139	32362	53126	73000
1000	40	1784	5835	10740	17060	26110	42070	68860	95000
1100	44	2075	7030	13020	20680	31530	50420	83340	114000
1200	48	2570	8520	15710	24900	37930	60280	98640	138000
1350	54	3385	10180	18810	30490	47840	75750	119000	173000

700E(650mm ~ 1350mm) 压力損失係数

呼び径		弁 開 度							
mm	inch	20°	30°	40°	50°	60°	70°	80°	90°
650	26	553	62	18	7	3	1	1	0.4
700	28	573	63	19	8	3	1	1	0.3
750	30	758	64	19	7	3	1	0.5	0.3
800	32	599	62	19	7	3	1	0.5	0.3
850	34	815	68	20	8	3	1	0.5	0.3
900	36	756	69	20	8	3	1	0.5	0.3
1000	40	645	60	18	7	3	1	0.4	0.2
1100	44	701	61	18	7	3	1	0.4	0.2
1200	48	658	60	18	7	3	1	0.4	0.2
1350	54	611	68	20	8	3	1	0.5	0.2

700E フランジ規格適合表

呼び径		JIS		ANSI		BS4504	DIN	BS10	
mm	inch	5K	10K	G5527	125Lb	150Lb	PN10	NP10	TableE
650	26	T	T	JIS5K/10K以外のフランジ規格につきましては、 弊社営業担当にお問い合わせください。					
700	28	T	T						
750	30	T	T						
800	32	T	T						
850	34	T	T						
900	36	T	T						
1000	40	T	T						
1100	44	T	T						
1200	48	T	T						
1350	54	T	T						

<記号一覧>

- : フランジ加工無しで対応可
- D/T: ドリル穴又はタップ穴対応可
- T : タップ穴のみ対応可
- : 対応呼び径無し

700E A図配管溶接時の使用可能パイプ一覧

呼び径		STPY管	Sch20	Sch40	最小配管内径 (mm)
mm	inch				
650	26				612
700	28		-	-	653
750	30		-	-	705
800	32		-	-	754
850	34		-	-	803
900	36		-	-	834
1000	40		-	-	950
1100	44		-	-	1040
1200	48		-	-	1138
1350	54		-	-	1277

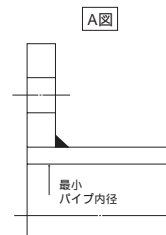

注1)左表の記号の意味は、下記の通りです。

印 : 配管可 - 印 : 規格無し

注2)バタフライバルブは、全開時に弁体が配管されたパイプ側へ入り込みます。最小配管内径以下の配管又はフランジをご使用になる場合は、バルブ-フランジ間にスペーサーを挿入する等の対策をとることによって可能になります。詳しくは、弊社営業担当にお問い合わせください。

700E B図配管溶接時の使用可能パイプ一覧

呼び径		STPY管	Sch20	Sch40
mm	inch			
650	26			
700	28		-	-
750	30		-	-
800	32		-	-
850	34		-	-
900	36		-	-
1000	40		-	-
1100	44		-	-
1200	48		-	-
1350	54		-	-

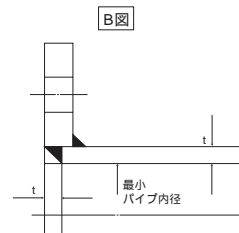

注1)左表の記号の意味は、下記の通りです。

印 : 配管可 - 印 : 規格無し

注2)バタフライバルブは、全開時に弁体が配管されたパイプ側へ入り込みます。最小配管内径以下の配管又はフランジをご使用になる場合は、バルブ-フランジ間にスペーサーを挿入する等の対策をとることによって可能になります。詳しくは、弊社営業担当にお問い合わせください。

六角ボルト・ナット使用時

呼び径		JIS 5K		JIS 10K	
mm	inch	六角ボルト・ナット	セッティングボルト	六角ボルト・ナット	セッティングボルト
650	26	16-M24×250×50	16-M24×65×54	16-M30×275×60	16-M30×80×66
700	28	16-M24×260×50	16-M24×65×54	16-M30×285×60	16-M30×80×66
750	30	16-M30×285×60	16-M30×75×66	16-M30×300×60	16-M30×80×66
800	32	16-M30×295×60	16-M30×75×66	20-M30×310×60	16-M30×80×66
850	34	16-M30×305×60	16-M30×75×66	20-M30×320×60	16-M30×80×66
900	36	16-M30×325×60	16-M30×75×66	20-M30×345×65	16-M30×85×66
1000	40	20-M30×350×65	16-M30×85×66	20-M36×375×75	16-M36×100×78
1100	44	20-M30×380×65	16-M30×85×66	20-M36×405×80	16-M36×100×78
1200	48	24-M30×405×65	16-M30×85×66	24-M36×430×80	16-M36×100×78
1350	54	24-M30×435×65	16-M30×85×66	28-M42×475×80	16-M42×100×90

ロングボルト・ナット使用時

呼び径		JIS5K		JIS10K	
mm	inch	ロングボルト・ナット	セッティングボルト	ロングボルト・ナット	セッティングボルト
650	26	16-M24×285×50	16-M24×65×54	16-M30×310×60	16-M30×80×66
700	28	16-M24×295×50	16-M24×65×54	16-M30×320×60	16-M30×80×66
750	30	16-M30×320×60	16-M30×75×66	16-M30×335×60	16-M30×80×66
800	32	16-M30×335×60	16-M30×75×66	20-M30×345×60	16-M30×80×66
850	34	16-M30×345×60	16-M30×75×66	20-M30×360×60	16-M30×80×66
900	36	16-M30×360×60	16-M30×75×66	20-M30×385×65	16-M30×85×66
1000	40	20-M30×385×65	16-M30×85×66	20-M36×420×75	16-M36×100×78
1100	44	20-M30×420×65	16-M30×85×66	20-M36×450×80	16-M36×100×78
1200	48	24-M30×445×65	16-M30×85×66	24-M36×475×80	16-M36×100×78
1350	54	24-M30×475×65	16-M30×85×66	28-M42×525×80	16-M42×100×90

注)ボルト材質/ナット材質：SS400/SS400、SUS304/SUS304

[表示例]

ロングボルト：12 - M22 × 185 × 45
 本数 呼び径(M) ボルトの長さ(L) 有効ネジ長さ(S)

セッティングボルト：4 - M30 × 95 × 65
 (六角ボルト) 本数 呼び径(M) ボルトの長さ(L) 有効ネジ長さ(S)

