

2016年10月吉日

お客様各位

巴バルブ株式会社  
国内営業本部

## 【新製品】 給水用 700ZS 型／給水用具認証バルブ 700ZJ 型 の販売開始について

拝啓 貴社益々ご清栄のこととお慶び申し上げます。平素は弊社製品に格別のご愛顧を賜り厚く御礼申し上げます。

この度、700Z シリーズに給水用の 700ZS 型と 700ZJ 型が加わりましたので、ここにご案内申し上げます。これに伴い、これまでご愛顧いただいております 779Z/779J は生産中止とさせていただきます。

今回の新製品販売に、何卒ご理解賜りますよう、宜しくお願い申し上げます。

敬具

### 記

1. 販売開始時期（予定）  
2016年11月1日（火）

2. 特徴
- ・ 給水用バタフライバルブ（700ZS 型）
  - ・ 給水用具認証取得（700ZJ 型）
  - ・ シリコンシートを採用
  - ・ 食品衛生法適合品

3. 仕様、主要寸法  
次頁をご参照願います。  
※面間寸法は、現 779Z 型/ 779J 型と一致しております。



外観

4. 標準価格

弁型式	700ZS-2F（給水用）	700ZJ-2F（給水用具認証）
従来品	779Z-2I	779J-2I
50mm	33,800	35,400
65mm	35,800	37,700
80mm	41,300	43,400
100mm	59,900	63,000
125mm	77,800	81,700
150mm	109,800	115,400
200mm	151,600	159,200

※標準価格は現 779Z 型/ 779J 型と同価格です。

## ■ 標準仕様

弁型式	700ZS (700ZJ)	
本体形状 (芯出し方法)	中心型ウェハータイプ	
弁呼び径	50,65,80,100,125,150,200mm	
最高許容圧力	1.0MPa	
許容弁座リーク基準	JIS B 2003 <sup>-2013</sup> リークレート A (タイトシャットオフ)	
加圧方向 (流れ方向)	両方向	
適応規格	面間寸法	JIS B 2002 <sup>-1987</sup> (46系列) / ISO 5752 ウェハーパタフライバルブ (ショート)
	適用フランジ接続 ※1	JIS 5K/10K、ASME-ANSI Class125/150、EN/DIN/BS PN10
	トップフランジ	なし
標準材質	本体	ADC12
	弁体	SCS14
	弁棒	SUS420J2
	シートリング ※2	シリコンゴム
最大使用温度範囲	-20℃～60℃	
連続使用温度範囲 ※3	-10℃～50℃	
試験圧力	本体耐圧	水圧 1.5MPa (水協認定品:1.75MPa)
	弁座リーク	空気圧 1.1MPa (水協認定品:1.23MPa)
配管用ガスケット	不要	
塗装	ウレタン樹脂系塗装	
駆動部	レバー式、ウォームギヤ式	

※1. 本製品の銘板に記載されているフランジ規格以外は接続できない場合があります。詳細につきましては、弊社営業にご相談ください。

※2. シリコンゴムシートリングは酸やアルカリ流体に弱くシートリングが早期に劣化し、外部漏れや内部漏れが発生する恐れがあります。

※3. 連続使用温度範囲とは、1時間を超えて連続で使用する場合を示します。また内部流体が凍結しないことを条件とします。

## ■ 主要寸法

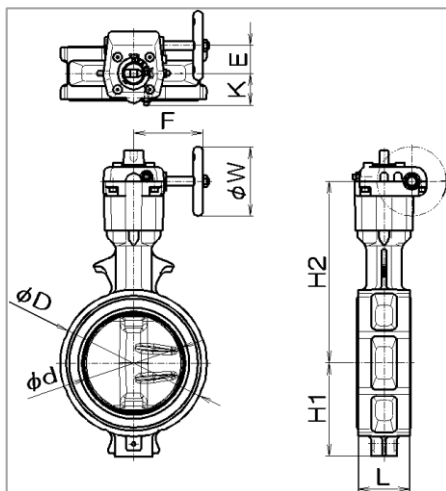

ギヤ以外の駆動部もご用意しております。詳細寸法は、総合カタログをご覧ください。

## ■ 圧力-温度レーティング

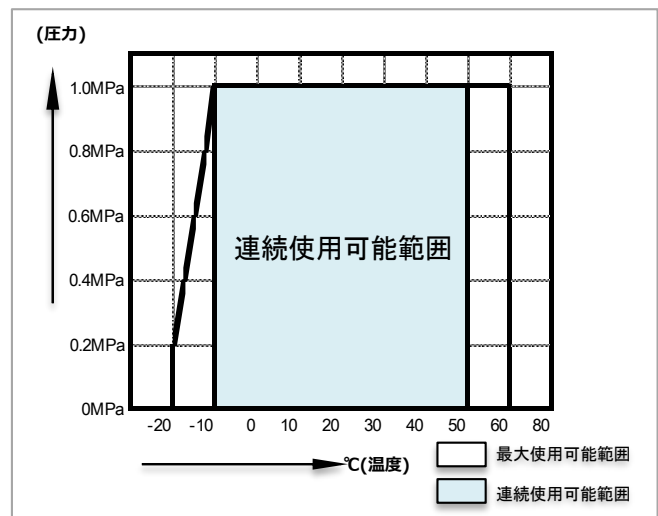

## 【700ZS-2F】

呼び径		主要寸法 (mm)									概算質量 (kg)
mm	inch	φd	L	φD	H1	H2	E	K	F	φW	
50	2	56	43	91	57	166	22.5	26	85	70	1.0
65	2 1/2	69	46	111	64	179	22.5	26	85	70	1.2
80	3	84	46	125	77	172	28	31	110	70	1.7
100	4	104	52	147	94	183	28	31	110	70	2.2
125	5	130	56	180	108	211	46	42	133	100	3.8
150	6	153.5	56	210	125	222	46	42	133	100	4.7
200	8	199	60	255	167	257	53	40	162	125	7.2