

御取引先各位

巴バルブ株式会社

国内営業本部

2Fギヤ ハンドル車の仕様変更に関するお知らせ

拝啓 貴社益々ご清栄のこととお慶び申し上げます。平素は弊社製品に格別のご愛顧を賜り厚く御礼申し上げます。

さて、この度、700Zシリーズのギヤ式ハンドル車の一部を変更させていただくこととなりましたので、ここにご案内申し上げます。

今回の仕様変更に、何卒ご理解を賜りますよう、宜しくお願い申し上げます。

敬具

記

1. 対象
700Zシリーズ ギヤ式 40mm～100mm
2. 変更内容
生産性の向上を目的にハンドル車の形状および材質を変更いたします。

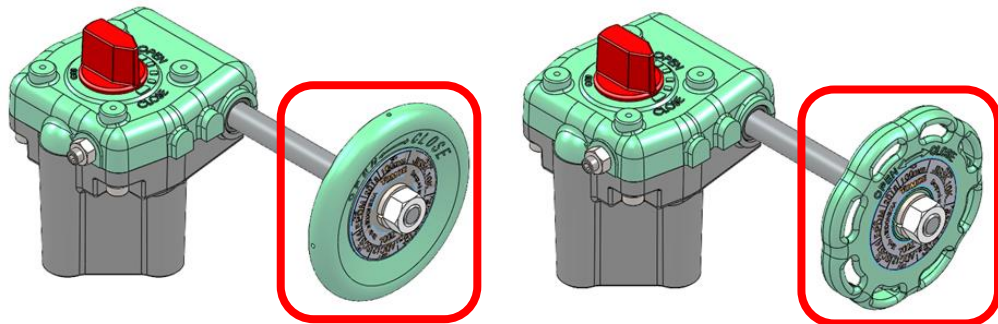

従来品 (材質: SPCC)

変更後 (材質: ADC12)

3. 切り替え時期
在庫がなくなり次第順次切り替えさせていただきます。
4. 標準価格
価格の変更はありません。

ご不明点がございましたら、弊社営業担当までご連絡願います。
今後とも引き続き弊社製品をご愛顧賜りますよう、重ねてお願い申し上げます。

以上